

PERFORMANCE - 单点式

单点式 - SP02C-AL 系列

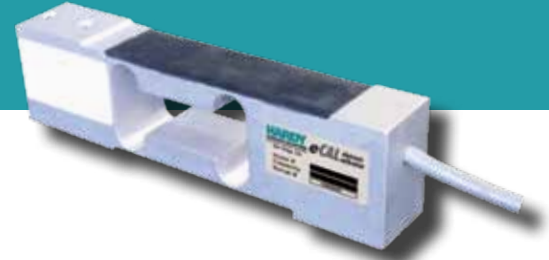

PERFORMANCE SP02C-AL 系列高精度单点称重传感器专为 OEM、皮带秤及台秤等市场而设计以满足其低偏载灵敏度要求。它们能承受食品、化工等行业的苛刻环境。量程为 10 至 100 kg (22 至 220 lbs)，带有 **IP65** 防护罩。

产品为铝合金材质，硅胶密封、防腐蚀，内置 HARDY 业内领先的 eCAL 标定技术，带有 3 米 (9 英尺) 长电缆。

规格	SP02C-AL
额定输出 (ES)	$2 \pm 0.2\text{mV/V}$
零点平衡	$< \pm 2\% \text{ R.O.}$
综合误差	$< \pm 0.02$
30 分钟蠕变	$< \pm 0.0167\% \text{ R.O.}$
输出温漂	$< \pm 0.02\% \text{ R.O./C}$
灵敏度温漂	$< \pm 0.0117\% \text{ R.O./C}$
输入电阻	$409 \pm 6\% \text{ ohm}$
输出电阻	$350 \pm 3\% \text{ ohm}$
绝缘电阻	$> 5000 \text{ Mohm}$
激励电压	5 - 12 vdc
安全过载	150 % Emax
极限过载	300 % Emax
防护等级	IP65
保修期	两年

单点式			
型号	量程		底座编号
	lbs	Kg	
SP02C-AL-10KG	22	10	不需要
SP02C-AL-15KG	33	15	
SP02C-AL-20KG	44	20	
SP02C-AL-30KG	66	30	
SP02C-AL-100KG	220	100	

订货信息
 无需安装件。



外形尺寸图

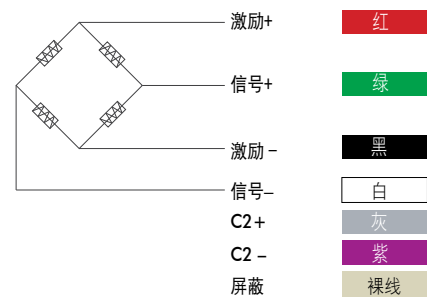
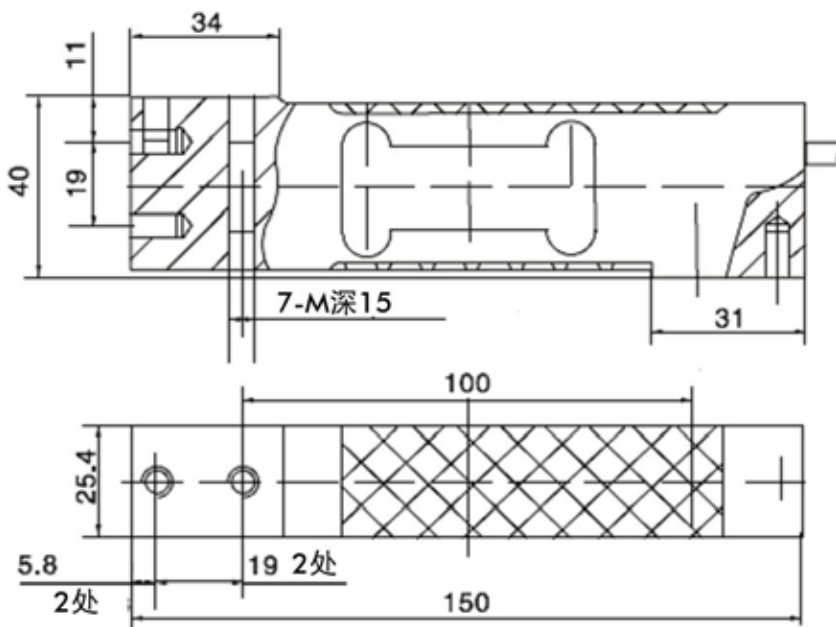

警告：切勿切割称重传感器电缆

本手册所有信息及图表如有更改，恕不另行通知。请访问网站以获取最新规格。