

PERFORMANCE S 型

ST02C-AS 系列



PERFORMANCE® ST02C-AS 系列称重传感器精度高、性能可靠，内置 Hardy 业内领先的 eCAL® 电子标定技术。

量程可选 25 Kg 至 2 MT (55 lbs 至 4.4Klbs)，须单独订购合适的安装件。材质为合金钢，防油、防水、防腐蚀，适用于各类环境。防护等级为 **IP67**。

ST02C-AS 系列采用 S 型设计，可选拉式和 / 或压式承载，安装简单，适用于吊钩秤、机改秤、料斗秤等各种电子衡器。25 Kg 以下量程的传感器带有 3 米 (9 英尺) 长电缆，超过 25 Kg 的带有 6 米 (19 英尺) 长电缆。

S 型			
型号	量程		底座编号 MST02C-
	lbs	Kg/MT	
ST02C-AS-25KG	55	25	AS-25-50KG
ST02C-AS-50KG	110	50	
ST02C-AS-100KG	220	100	AS-200KG-1MT
ST02C-AS-200KG	440	200	
ST02C-AS0-500KG	1.1K	500	
ST02C-AS-1MT	2.2K	1MT	AS-1.5MT
ST02C-AS-1.5MT	3.3K	1.5MT	
ST02C-AS-2MT	4.4K	2MT	

这些产品页的所有信息及图表如有更改，恕不另行通知。请访问网站以获取最新规格。

订货信息

ST02C-AS 系列需单独订购合适的安装件。

详细的底座型号请参见下表及下页。

规格

额定输出 (ES)	$2 \pm 0.004\text{mV/V}$
综合误差	$< \pm 0.02 \% \text{ R.O.}$
零点平衡	$< \pm 1.5 \% \text{ R.O.}$
30 分钟蠕变	$< \pm 0.016 \% \text{ R.O.}$
输出温漂	$< \pm 0.015 \% \text{ R.O./C}$
灵敏度温漂	$< \pm 0.011 \% \text{ R.O./C}$
输入电阻	$350 \pm 3.5 \text{ ohm}$
输出电阻	$351 \pm 2.0 \text{ ohm}$
绝缘电阻	$> 5000 \text{ Mohm}$
激励电压	5 - 12 vdc
安全过载	150 % Emax
极限过载	300 % Emax
防护等级	IP67
保修期	两年



外形尺寸图

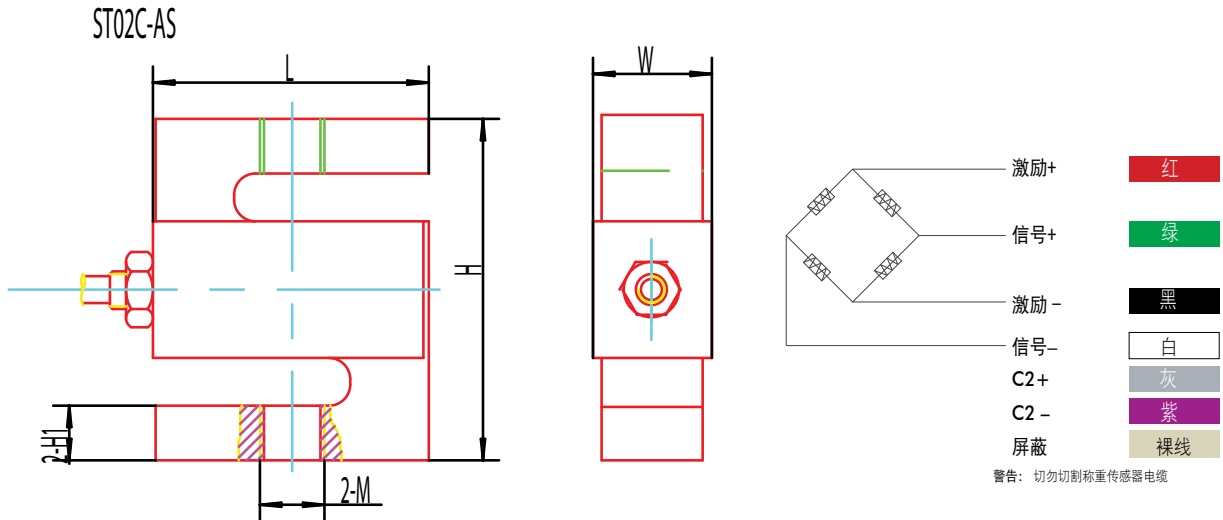

这些产品页的所有信息及图表如有更改，恕不另行通知。请访问网站以获取最新规格。

量程	H	L	W	H1	M
25-50kg	76.2(3.0)	50.8(2.0)	16.1(0.63)	15.7(0.62)	M8
0.1-0.15t	76.2(3.0)	50.8(2.0)	22.4(0.88)	15.3(0.60)	M10*1.5
0.2-0.75t	76.2(3.0)	50.8(2.0)	22.4(0.88)	13.6(0.54)	M12*1.75
1-1.5t	76.2(3.0)	50.8(2.0)	28.8(1.13)	12.1(0.48)	M12*1.75
2-5t	101.6(4.0)	76.2(3.0)	28.8(1.13)	20(0.79)	M20*1.5

MST02C-AS 底座

配套量程在 25 Kg 到 2 MT 之间的 ST02C-AS S 梁式称重传感器，适用于混合秤、吊钩秤、包装秤、料斗秤等各种电子衡器。





外形尺寸图

MST02C-AS外形尺寸, 单位: mm (英寸)

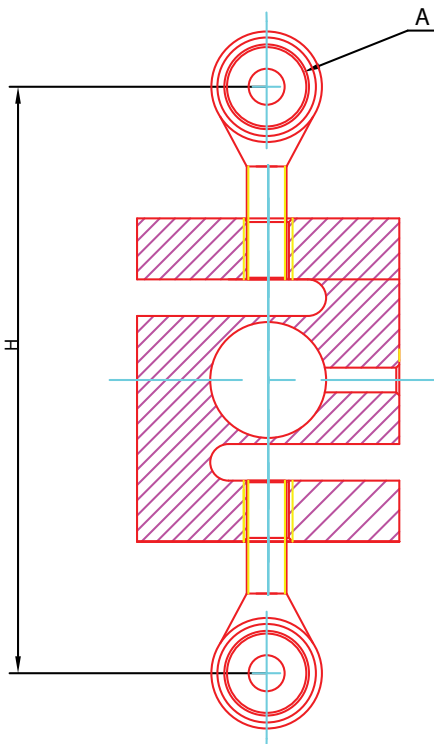

H3 量程	H	A
25-50kg	128.8(5.07)	GB/T9161-2001 SA 8E
100-150kg	141.6(5.57)	GB/T9161-2001 SA 10E
200-300kg	157(6.18)	GB/T9161-2001 SA 12E
500-750kg	157(6.18)	GB/T9161-2001 SA 12E
1t	160(6.3)	GB/T9161-2001 SA 12E
1.5t	178(7.01)	GB/T9161-2001 SA 12E
2t-3t	217.6(8.57)	GB/T9161-2001 SA 20E

这些产品页的所有信息及图表如有更改, 恕不另行通知。请访问网站以获取最新规格。